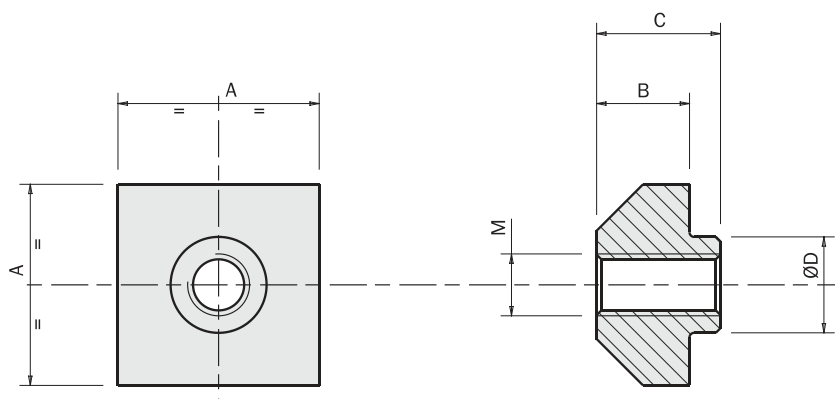

**Dadi di fissaggio****Nuts for fastening**

	A	B	C	ØD	M	Cava / Slot	Peso / Weight
LL25-09	13	6	8	Ø6.2	M4	6	5 g
LL25-10	16	7.3	9.8	Ø8	M6	8	9 g
VITE-243	16	6.3	8.3	Ø8	M6	8	7 g
LL25-23	13	6	8	Ø6.2	M5	6	5 g

**LLK-031****Fine corsa d'emergenza**

La piastrina LLK-031 serve come fine corsa d'emergenza, per evitare la fuoriuscita del carrello.

La si può anche utilizzare per fissare un ammortizzatore di gomma (LLK-046).

Nelle unità dotate di serie della piastrina LLK-031, le barre in acciaio non sono cianfrinate nel profilo in alluminio.

Quindi, se la piastrina viene rimossa, si deve sempre montare una delle piastre (LLK-008 o LLK-012) che fanno da contenimento per le barre in acciaio.

Peso: 30 g

**LLK-031****Emergency stop plate**

The end plate LLK-031 is an emergency stopper, to avoid the carrier going out of the rail.

It can be used also to mount a rubber damper (LLK-046).

In the units assembled in factory with the end plate LLK-031, the steel bars are not caulked in the aluminium profile.

Therefore, if the end plate is removed, one of the plates LLK-008 or LLK-012 must be mounted, to hold the steel bars in their housing.

Weight: 30 g

